



РЕПУБЛИКА БЪЛГАРИЯ
Министерство на околната среда и водите
Басейнова дирекция "Черноморски район"

тел: (+359 52) 631 447

факс: (+359 52) 631 448

Адрес: гр. Варна, ул. "Ал. Дякович" №33

Email: bdvarna@bsbd.bg

**РАЗРЕШИТЕЛНО ЗА ВОДОВЗЕМАНЕ ОТ ПОДЗЕМНИ ВОДИ, ЧРЕЗ
СЪЩЕСТВУВАЩИ ВОДОВЗЕМНИ СЪОРЪЖЕНИЯ**

№ 21530203/12.01.2024 г.

На основание чл.79, ал.1, т.1 от Закона за водите, Разрешително №2153 0058/02.04.2009г. с титуляр „Плам-Транс“ ЕООД, гр. Добрич, с ЕИК:124718572, за водовземане от подземни води от подземни води чрез съществуващо водовземно съоръжение - шахтов кладенец ШК „Плам-Павлина Ганева-Рогачево“, находящ се в ПИ №62788.3.30 (стар номер 62788.3.002) в землището на с. Рогачево, общ. Балчик, обл. Добрич, се счита за прекратено поради прекратяване правото на водоползвателя на собственост и ползване на недвижимия имот, където се осъществява дейността. На основание на чл.44, ал.1, чл.50, ал.3, т.1 и ал.7, т.2, чл.52, ал.1, т.4 от Закона за водите, чл.79, ал.2 и ал.3 от Закона за водите, във връзка с §6 от ПЗР към ЗИД на ЗВ (обн. ДВ. бр.20 от 11 Март 2022г.), въз основа на получено заявление с вх. №РР-6198/24.10.2023г. и допълнителни документи с вх.№РР-6198(А2)/06.12.2023г. и №РР-6198(А4)/29.12.2023г., в съответствие с разпоредбите на чл.166, ал.1 и ал.2 от Наредба №1 от 10.10.2007г. за проучване, ползването и опазване на подземните води,

**Издавам настоящото РАЗРЕШИТЕЛНО ЗА ВОДОВЗЕМАНЕ ОТ ПОДЗЕМНИ ВОДИ, ЧРЕЗ
СЪЩЕСТВУВАЩИ ВОДОВЗЕМНИ СЪОРЪЖЕНИЯ на:**

Титуляр на разрешителното:	"ТОМАН енд АСАНСКИ" ООД
Седалище и адрес на управление:	гр. Добрич, общ. Добрич, обл. Добрич п.к. 9300, ул. "Отец Паисий" №65
Единен идентификационен код:	204035029
Цели на водовземането:	Промислено водоснабдяване
Воден обект (наименование на водоносния хоризонт):	Кватернерен
Код и наименование на водното тяло:	BG2G000000Q002 - Порови води в кватернера на р. Батова
Административно-териториална единица:	с. Рогачево, общ. Балчик, обл. Добрич
ЕКАТТЕ:	62788
Водовземно съоръжение:	Шахтов кладенец ШК "Плам-Павлина Ганева - Рогачево", с дълбочина 7,6 м., изграден в ПИ №62788.3.30 (стар номер

Разрешително за водовземане от подземни води
№ 21530203/12.1.2024 г.

Басейнова дирекция "Черноморски район"



РЕПУБЛИКА БЪЛГАРИЯ

Министерство на околната среда и водите
Басейнова дирекция "Черноморски район"

тел: (+359 52) 631 447

факс: (+359 52) 631 448

Адрес: гр. Варна, ул. "Ал. Дякович" №33

Email: bdvarna@bsbd.bg

а) географски координати на водоземното съоръжение:	62788.3.002) в землището на с. Рогачево, местност „Голямата могила“, общ. Балчик, обл. Добрич, собственост на „Томан енд Асански“ ООД. Регистрационен номер на съоръжение 252 002 02216/ 22.04.2008г. ШК "Пламя-Павлина Ганева-Рогачево" Координати WGS84 N - 43°23'17.943" E - 28°02'26.395" Координати UTM X - 4804464.169 Y - 584287.0426
б) надморска височина на терена:	Надморска височина в Балтийска система -18.24 m.
в) технически параметри (конструкция)	00,00 - 7,60 m - Ø 800 бетонови пръстени; 6,50 - 7,60 m - филтър
г) оборудване	хоризонтална помпа с дебит 1,4 l/s, спусната на дълбочина 7,4m.
д) статично водно ниво	Дълбочина на статичното водно ниво - 6.60 m Кота на статичното водно ниво - 14,0 m
Параметри на разрешеното водоземане:	
а) Разрешен средноденонощен дебит:	$Q_{\text{пр. ср. дн.}} = 0.24 \text{ l/s}$
б) Разрешен максимален дебит/време за черпене:	$Q_{\text{пр. макс.}} = 1.4 \text{ l/s}$
в) Разрешен годишен воден обем:	6270 m ³ /y
г) Разрешен сезонен воден обем:	6270 m ³ /y
д) Максимално допустимо експлоатационно понижение във водоземното(ите) съоръжение(я):	$S_{\text{макс. доп.}} = 0.60 \text{ m}$ при максимален дебит $Q_{\text{макс.}} = 1.4 \text{ l/s}$ и максимално динамично водно ниво от теренната повърхност до 7.2 m
е) Минимално водно количество, при което е	6270 m ³ /y

Разрешително за водоземане от подземни води
№ 21530203/12.1.2024 г.

Басейнова дирекция "Черноморски район"



РЕПУБЛИКА БЪЛГАРИЯ

Министерство на околната среда и водите
Басейнова дирекция "Черноморски район"

тел: (+359 52) 631 447

факс: (+359 52) 631 448

Адрес: гр.Варна, ул. "Ал.Дякович" №33

Email: bdvarna@bsbd.bg

възможно изпълнение на дейността	
Разпределение на разрешен годишен воден обем по цели за ползване на подземните води:	За Промислено водоснабдяване - 6270 m ³ /y
Обект на водоснабдяване:	За нуждите на бетонов център в ПИ №62788.3.30 (стар номер 62788.3.002) в землището на с. Рогачево, общ. Балчик, обл. Добрич.
Срок на действие на разрешителното:	Начален срок: 12.01.2024 г. Краен срок: 21.04.2024 г.
Начален срок за упражняване правото на водовземане:	1 месец от влизане в сила на разрешителното, при монтиран и пломбиран водомер за измерване на ползваните водни обеми.
Задължение за заплащане на такса за водовземане	<p>1. Заплаща такса за водовземане, определена на база ползвания обем вода и целта на водовземане, съгласно Тарифа за таксите, приета с ПМС №383/ 29.12.2016г. от МС.</p> <p>1.1. На база ползвания обем вода по показанията на водомерните устройства за добитите водни обеми за разрешените цели;</p> <p>2. Ежегодно към 31 януари на следващата година титулярят на разрешителното представя в Басейнова дирекция „Черноморски район“ информация (по месеци, сезони и годишно) за изчисляване на дължимата такса по образца, утвърден от министъра на околната среда и водите и обявен на интернет страниците на басейновите дирекции и на Министерството на околната среда и водите.</p> <p>3. Задължението по декларацията, по която задълженото лице е изчислило дължимата такса, се внася в срок до 15 февруари.</p> <p>4. Директорът на басейновата дирекция извършва проверка на информацията по т.2 и съответствието ѝ със:</p> <p>4.1. резултатите от собствения мониторинг;</p> <p>4.2. показанията на измервателните устройства;</p>

Разрешително за водовземане от подземни води
№ 21530203/12.1.2024 г.

Басейнова дирекция "Черноморски район"



РЕПУБЛИКА БЪЛГАРИЯ
Министерство на околната среда и водите
Басейнова дирекция "Черноморски район"

тел: (+359 52) 631 447

факс: (+359 52) 631 448

Адрес: гр. Варна, ул. "Ал. Дякович" №33

Email: bdvarna@bsbd.bg

	<p>4.3. резултатите от извършения през годината контрол.</p> <p>5. Когато в декларацията по т. 2 се установят несъответствия с информацията по т. 4, които засягат основата и размера на определената такса, директорът на басейновата дирекция уведомява с писмо титулярите на разрешителни, с което да се коригира декларацията.</p> <p>6. Определената такса се внася по бюджетната сметка на Басейнова дирекция „Черноморски район“, като в платежния документ посочва име на титуляра, Булстат (ЕИК), номера на разрешителното, периода, за който се внася таксата и че същата е по Закона за водите.</p> <p>7. При установена неизправност на водомерните устройства се заплаща такса за водоземане на база разрешения воден обем, за периода на неизправност или в случай, че този период не може да бъде установен – от последната проверка на Басейнова дирекция „Черноморски район“, до момента на възстановяване на изправността на водомерните устройства.</p>
Изисквания към местата за мониторинг	<p>Пунктове за собствен мониторинг RG21530203_1 за водоземно съоръжение ШК "Пламя-Павлина Ганева -Рогачево"</p> <p>1. Водомерното устройство за отчитане на добитите и ползвани водни обеми да бъде монтирано на не повече от 2 м от устието на водоземното съоръжение.</p> <p>2. Нивомерното устройство да бъде монтирано стационарно в тръбния кладенец.</p> <p>3. В изградената шахта около устието на кладенеца да предвиди място за водоземане на водни проби за оценка на състава и свойствата на черпените подземни води.</p>
Изисквания към програмата за мониторинг	<p>1. Ежемесечно в последния ден на месеца да отчита показанията на водомера за добивани водни количества от кладенеца за разрешената цел на водоземане.</p> <p>2. Да измерва нивото на подземните води: а) ежемесечно по време на работа на помпеното оборудване;</p>

Разрешително за водоземане от подземни води
№ 21530203/12.1.2024 г.

Басейнова дирекция "Черноморски район"



РЕПУБЛИКА БЪЛГАРИЯ
Министерство на околната среда и водите
Басейнова дирекция "Черноморски район"

тел: (+359 52) 631 447

факс: (+359 52) 631 448

Адрес: гр.Варна, ул. "Ал.Дякович" №33

Email: bdvarna@bsbd.bg

	б) в началото на всеки сезон преди включване на помпеното оборудване;
	3. Ежегодно да осигури пробовземане и изследва в акредитирана лаборатория химичния състав на черпените подземни води по показателите рН, електропроводимост, концентрация на разтворен кислород, амониеви йони, нитрити, нитрати, фосфати, хлориди, сулфати, калций, магнезий, манган, желязо и обща твърдост.
	4. Водните проби за изследванията по т.3 и т.4 да се вземат в периода 1 август – 30 септември.
Контролиращ орган:	Директор на Басейнова дирекция "Черноморски район" или оправомощени от него длъжностни лица.
Условия, при които се предоставя правото за водовземане	Съгласно приложението, неразделна част от разрешителното

Настоящият административен акт подлежи на обжалване по реда на Административнопроцесуалния кодекс в четиринадесетдневен срок от съобщаването му, чрез Директора на Басейнова дирекция „Черноморски район“ пред Административния съд по седалището на титуляря.

инж. ЯВОР ДИМИТРОВ

Директор на Басейнова дирекция "Черноморски район"



Разрешително за водовземане от подземни води
№ 21530203/12.1.2024 г.

Басейнова дирекция "Черноморски район"



РЕПУБЛИКА БЪЛГАРИЯ
Министерство на околната среда и водите
Басейнова дирекция "Черноморски район"

тел: (+359 52) 631 447
факс: (+359 52) 631 448

Адрес: гр.Варна, ул. "Ал.Дякович" №33
Email: bdvarna@bsbd.bg

Приложение

към

РАЗРЕШИТЕЛНО ЗА ВОДОВЗЕМАНЕ ОТ ПОДЗЕМНИ ВОДИ, ЧРЕЗ
СЪЩЕСТВУВАЩИ ВОДОВЗЕМНИ СЪОРЪЖЕНИЯ

№ 21530203/12.01.2024 г.

Условия, при които е разрешено водовземането

	За реализиране на водовземането титулярят на разрешителното е длъжен да изпълнява следните условия:
1. Условия за монтиране на водомери за измерване на ползваните за различни цели водни обеми	1.1. Да оборудва водовземното съоръжение със сертифицирано водомерно устройство за измерване на добитите водни количества за целта на водовземане, не по-късно от 15 дни след датата на влизане в сила на разрешителното (Приложение №1 неразделна част от Разрешителното). Наличието на монтиран и пломбиран водомер е задължително условие, без изпълнението на което не се разрешава реализиране на водовземането.
	1.2. Водомерът по т.1.1. да бъде пломбиран и сертифициран по реда на Наредба за съществените изисквания и оценяване съответствието на средствата за измерване (Приета с ПМС № 253 от 15.09.2006 г., в сила от 01.01.2007г).
	1.3. Водомерът да бъде надлежно снабден със сертификат за качество на производителя, гарантиращ изпълнението на съответните функции и със сертификат за съответствие с изискванията на Закона за измерванията и Наредбата за средствата за измерване, които подлежат на метрологичен контрол (Обн. ДВ.бр.98 от 2003г.). Сертификатите се съхраняват от титуляря за целия срок на разрешителното.
	1.4. Да поддържа в изправност водомера през целия срок на действие на разрешителното.
	1.5. Да поддържа в наличност резервен водомер, отговарящ на условията на т.1.1., т.1.2 и т.1.3.
	1.6. Да не монтира каквито и да било измервателни и контролни прибори и водопроводни отклонения преди водомера, отчитащ добитите количества вода от кладенеца.

Разрешително за водовземане от подземни води
№ 21530203/12.1.2024 г.

Басейнова дирекция "Черноморски район"



РЕПУБЛИКА БЪЛГАРИЯ

Министерство на околната среда и водите
Басейнова дирекция "Черноморски район"

тел: (+359 52) 631 447

Адрес: гр.Варна, ул. "Ал.Дякович" №33

факс: (+359 52) 631 448

Email: bdvarna@bsbd.bg

	<p>1.7. Пломбирането на водомера да се извърши с пломба на басейновата дирекция, поставена след пломбата по т.1.2. За пломбирането на водомера се съставя протокол, в който се записва фабричният номер и началните показания на водомера, които се съхраняват за целия срок на действие на разрешителното.</p>
	<p>1.8. Да поддържа монтираните водомери в изправно състояние и да спазва техническите изисквания за безопасна експлоатация, съгласно одобреното оборудване на водовземното съоръжение.</p>
2. Условия за предоставяне на информация от собствения мониторинг	<p>2.1. Да предоставя на директора на Басейновата дирекция „Черноморски район“:</p> <p>2.1.1. данните от изпълнения ежемесечен мониторинг на черпените водни обеми и измерените водни нива към 30 юни и към 31 декември всяка година, в срок до 14 дни след посочените дати;</p>
	<p>2.1.2. в срок до 15 дни от датата на изпитването, протоколите от анализ на водните проби за определяне на състава и свойствата на подземните води.</p>
	<p>2.1.3. в срок до 31 януари на следващата година информация (по месеци, сезони и годишно) за определяне на дължимата такса за водовземане, по образца утвърден от Министъра на околната среда и водите.</p>
	<p>2.1.4. в срок до 31 март на следващата година доклад за изпълнението на условията в разрешителното;</p>
	<p>2.2. Да води дневник, който да съдържа датата и показанията на водомера, измерения дебит на сондажа, измерените експлоатационни водни нива, както и информация за изправността му и изправността на помпеното оборудване. Да съхранява дневника през целия срок на действие на разрешителното и да го предоставя на контролните органи при извършване на проверка.</p>
3. Условия за уведомяване на контролиращия орган	<p>3.1. Да уведоми писмено в 15-дневен срок Басейнова дирекция „Черноморски район“ за монтирането на водомера по т.1.1. и готовността същият да бъде пломбиран;</p>
	<p>3.2. Да уведоми писмено Басейнова дирекция „Черноморски район“ при установяване на намаляване на черпения дебит, без да е променено експлоатационното водно ниво или увеличаване на дълбочината на експлоатационното водно ниво, без да е променен дебитът на черпене.</p>

Разрешително за водовземане от подземни води
№ 21530203/12.1.2024 г.

Басейнова дирекция "Черноморски район"



РЕПУБЛИКА БЪЛГАРИЯ
Министерство на околната среда и водите
Басейнова дирекция "Черноморски район"

тел: (+359 52) 631 447

Адрес: гр.Варна, ул. "Ал.Дякович" №33

факс: (+359 52) 631 448

Email: bdvarna@bsbd.bg

	<p>3.3. Да уведоми писмено Басейнова дирекция „Черноморски район“ при установяване неизправност на водомера и/или помпеното оборудване.</p> <p>3.4. Да уведоми писмено Басейнова дирекция „Черноморски район“ за датата и часа за демонтирането на неизправния водомер.</p> <p>3.5. Да уведоми писмено Басейнова дирекция „Черноморски район“ за промяна на обстоятелствата, подлежащи на вписване в търговският регистър, в седемдневен срок от издаване на решението и промяната, като приложи към уведомлението нотариално заверено копие на решението.</p>
4. Условия за действия при повреда на водомерите	<p>4.1. При установяване неизправност на водомер да отрази неизправността в дневника по т.2.2, вкл. – дата, час и отчет на водомера и незабавно да уведоми Директора на Басейнова дирекция „Черноморски район“, писмено на факс № 052/631 448. В дневника по т.2.2 да бъде записана датата и часа на уведомлението.</p> <p>4.2. Да подмени неизправния водомер в срок до 30 календарни дни, от установяване на неизправността.</p> <p>4.3. Демонтирането на неизправния водомер да се извърши в присъствието на длъжностно лице от Басейнова дирекция „Черноморски район“, за което да се състави протокол, в който да се впишат показанията на водомера преди подмяната му.</p> <p>4.4. Монтирането и пломбирането на водомера след смяната му да се извърши при условията и по реда на т.т. 1.1, 1.2, 1.3, 1.6, 1.7. и 3.1</p>
5. Условия за не препятстване на водовземане на трети лица, чрез съоръженията, предназначени за водовземане	<p>5.1. Да не отказва разрешаване на черпене на подземни води от водовземното съоръжение, когато дебита му позволява това;</p> <p>5.2. При разрешаване на водовземане на трето лице от водовземното съоръжение, разходите за преоборудване на съоръжението са за сметка на новия водоползвател.</p>
6. Условия за проектиране и изграждане на разделни водоснабдителни мрежи и сградни инсталации за ползване на минерални води за предвидените цели	<p>6.1. Неприложимо</p>
7. Условия за предоставяне на вода на трети лица	<p>7. Да предоставя услуги за водоснабдяване на трети лица, само след регистриране като оператор „В и К“ по реда на Закона за регулиране</p>

Разрешително за водовземане от подземни води

Басейнова дирекция "Черноморски район"

№ 21530203/12.1.2024 г.



РЕПУБЛИКА БЪЛГАРИЯ
Министерство на околната среда и водите
Басейнова дирекция "Черноморски район"

тел: (+359 52) 631 447
факс: (+359 52) 631 448

Адрес: гр.Варна, ул. "Ал.Дякович" №33
Email: bdvarna@bsbd.bg

	на водоснабдителните и канализационни услуги и при цената на услугата, одобрена от Комисията за енергийно и водно регулиране
8. (Отм.-ДВ,бр.102 от 2016г., в сила от 23.12.2016г.)	-
9. Условия за осигуряване на достъп за осъществяване на контрол на разрешителното	9.1. Да не препятства достъпа на контролиращите органи до водовземното съоръжение, както и до обекта, в който се ползват подземните води. 9.2. Да представя на контролиращия орган необходимите документи, данни, сведения, справки и обяснения, свързани с разрешеното водовземане и предмета на проверката.
10. Условия за контрол	10.1.Параметрите на водовземането: 10.1.1.разрешен средноденоношен и максимален дебит; 10.1.2. разрешен годишен воден обем; 10.1.3. максимално допустимо експлоатационно понижение. 10.1.4. разпределение на водните обеми за разрешените цели на ползване. 10.2. Спазване на разрешените цели на водовземане; 10.3. Заплащането на таксата за водовземане (размер и срокове); 10.4. Изградеността и ползването на разделни водопроводни мрежи в обекта, в който се ползват подземните води и ползване на подземна вода само в посочения в разрешителното обект на водоснабдяване; 10.5. Изпълнението на условията, при които е разрешено водовземането и сроковете за изпълнението им; 10.6. Направените предписания от контролния орган.
11. Други условия, съобразени със спецификата на водовземането	11.1. При възникване на непосредствена заплаха за причиняване на значително отрицателно въздействие върху състоянието на подземните води, да уведоми писмено незабавно БДЧР за заплахата и за предприетите превантивни мерки в съответствие с разпоредбата на чл.20 на Закона за отговорността за предотвратяване и отстраняване на екологични щети. 11.2. Заустването и третирането на отпадъчните води да се извършва в съответствие с изискванията на Закона за водите и действащите подзаконовни актове. 11.3. Да не превишава параметрите на водовземането. 11.4. Да не осъществява водовземане извън целта, посочена в разрешителното. 11.5. Оборудването на водовземното съоръжение да се извърши съгласно приложената схема на ШК "Плам-Павлина Ганева-

Разрешително за водовземане от подземни води
№ 21530203/12.1.2024 г.

Басейнова дирекция "Черноморски район"



РЕПУБЛИКА БЪЛГАРИЯ
Министерство на околната среда и водите
Басейнова дирекция "Черноморски район"

тел: (+359 52) 631 447
факс: (+359 52) 631 448

Адрес: гр.Варна, ул. "Ал.Дякович" №33
Email: bdvarna@bsbd.bg

	<p>Рогачево" с обозначено място на монтиране на водомера за отчитане на ползваните водни обеми и разрешената цел на водовземане (Приложение №1 - неразделна част от настоящото разрешително).</p> <p>11.6. Разрешителното не създава вещни права върху имотите, в които се реализират разрешените дейности, съгласно чл.46а, ал.5 от Закона за водите.</p>
12. Условия за изменение на разрешителното	<p>12.1. Изменение на разрешителното може да се извършва служебно или по молба на лицето, в полза на което е предоставено;</p> <p>12.2. Разрешителното се изменя по молба на титуляря на разрешителното само ако са изпълнени условията в него и са заплатени дължимите такси за водовземане и/или дължимите глоби или санкции по чл. 200 от Закона за водите.</p> <p>12.3. Когато се изменят параметрите на разрешеното водовземане по молба на титуляря на разрешителното, изменението на разрешителното се обявява по реда на чл. 62а от Закона за водите.</p> <p>12.4. Служебно изменение на разрешителното се извършва при условията на чл. 50а от Закона за водите и изменението се обявява с обявяването на плана за управление на речните басейни.</p>
13. Условия за продължаване срока на действие на разрешителното	<p>13.1. Заявление за продължаване срока на действие на разрешително се подава преди изтичането му пред органа, който го е издал.</p> <p>13.2. Срокът на действие на разрешителното се продължава, когато: молбата е подадена в срока по т.13.1.; не се нарушават нормативни разпоредби, планови предвиждания или обществени интереси и са изпълнени всички условия на издаденото разрешително, включително са заплатени дължимите такси за водовземане и/или дължимите глоби или санкции по чл. 200 от Закона за водите;</p> <p>13.3. Когато се иска едновременно изменение и продължаване срока на действие на разрешително, се прилагат изискванията по т.12.2, т.12.3, т.13.1 и 13.2.</p>
14. Условия за отнемане на разрешителното	<p>14.1. Нарушаване на разрешените параметри на водовземане (дебити и понижения)</p> <p>14.2. Осъществяване на водовземане извън целите, посочени в разрешителното;</p>

Разрешително за водовземане от подземни води
№ 21530203/12.1.2024 г.

Басейнова дирекция "Черноморски район"



РЕПУБЛИКА БЪЛГАРИЯ
Министерство на околната среда и водите
Басейнова дирекция "Черноморски район"

тел: (+359 52) 631 447

факс: (+359 52) 631 448

Адрес: гр.Варна, ул. "Ал.Дякович" №33

Email: bdvarna@bsbd.bg

	<p>14.3. Неупражняване на правото на водоземане след определената дата на началния срок за упражняване правото на водоземане;</p> <p>14.4. Неупражняване на права в определените в разрешителното параметри на водоземане; При водоземане с количества, повече от 2 пъти по-малки от разрешените, може да бъде постановено отнемане на част от предоставеното право в рамките на неползваните обеми.</p> <p>14.5. Отнемането на разрешителното при констатирани нарушения на целите, параметрите или наличие на което и да е от условията за отнемане, съгласно чл.79а, ал.1 от Закона за водите, не освобождава титуляря на разрешителното от административно-наказателна отговорност по чл.200 от Закона за водите.</p>
--	---------------------------------------------------------------------------------------------------------------------------------------------------------------------------------------------------------------------------------------------------------------------------------------------------------------------------------------------------------------------------------------------------------------------------------------------------------------------------------------------------------------------------------------------------------------------------------------------------------------------------------------------------------------------------------------------------------------------------

Настоящият административен акт подлежи на обжалване по реда на Административнопроцесуалния кодекс в четиринадесетдневен срок от съобщаването му, чрез Директора на Басейнова дирекция „Черноморски район“ пред Административния съд по седалището на титуляря.

инж. ЯВОР ДИМИТРОВ

Директор на Басейнова дирекция "Черноморски район"



Разрешително за водоземане от подземни води
№ 21530203/12.1.2024 г.

Басейнова дирекция "Черноморски район"

Схема
на оборудването на шахтов кладенец ШК1
М 1:100

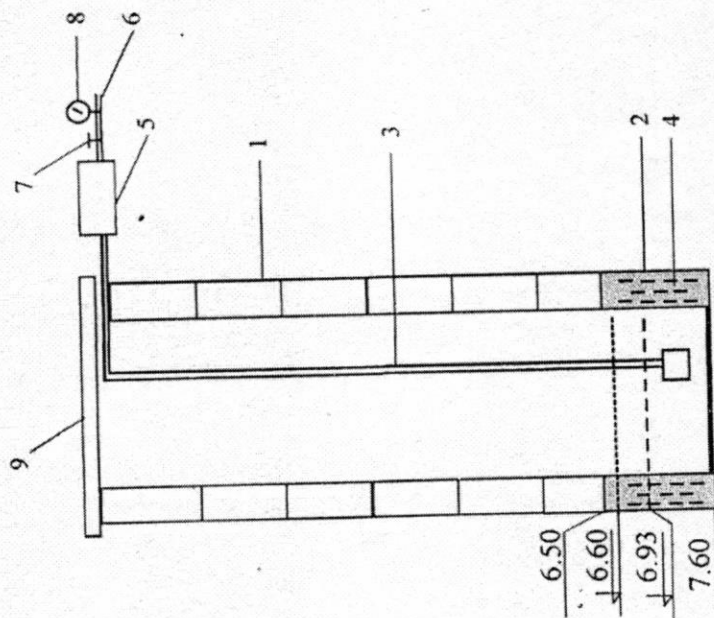

Условни означения

А. Съществуващо оборудване

1. Бетонни пръстени ϕ 0.64 m (външен - ϕ 0.80 m) - глухи от 0.0 до 6.5 m и повишение над терена 0.5 m.
2. Бетонни пръстени като горните, перфорирани от 6.5 m до 7.6 m.
3. Смукателен тръбопровод.
4. Смукател.
5. Хоризонтална помпа
6. Извод към консумагора

Б. Проектно оборудване

7. Шибърен кран.
8. Водомер.
9. Метален капак със заключващо устройство

Статично ниво на водата

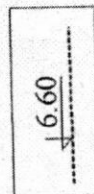

Динамично ниво на водата

